

## 取扱説明書

### オープンイヤー イヤホン

## 品番-J135

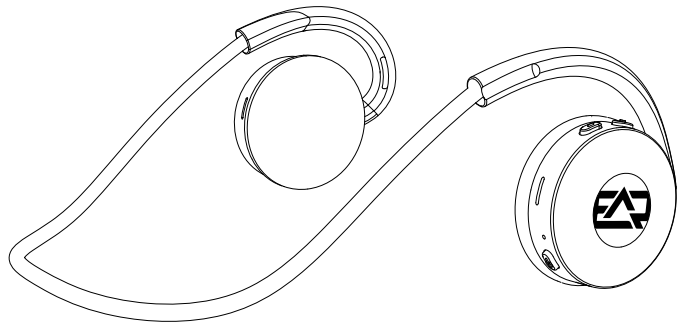

**この度は、Earaku製品をお買い上げいただき、誠にありがとうございます。**

- ・この取扱説明書をよくお読みの上、正しくお使いください。
- ・特に「安全上の注意」、「充電のしかた」は、ご使用前に必ずお読みいただき、安全にお使いください。
- ・お読みになった後はいつでも見ることのできる場所に保管してください。
- ・保証書は『お買い上げ日・販売店名』などの記入を確かめ、取扱説明書と共に大切に保管してください。

# Earaku

## 持込修理

### オープンイヤー イヤホン保証書

本書は、お買い上げの日から下記期間中に故障が発生した場合、本書裏面に記載されている内容に基づき、無料で修理を行うことをお約束するものです。ご記入いただいた個人情報の利用目的は、本書裏面に記載されています。お客様の個人情報に関するお問い合わせは、お買い上げの販売店（ネットショップを含む）にご連絡ください。

品番	Earaku J135	
保証期間	お買い上げ日から <b>本体 1年間</b>	
お買い上げ日	年 月 日	
お客様	ご住所	_____
	お名前	_____ 様
	電話	(      ) -
販売店	住所・販売店名	_____
	電話	(      ) -

# 目次

『安全上のご注意』を必ずお読みください。  
(P1～P4ページ)

付属品.....	1
お手入れ.....	1
安全上のご注意.....	2
各部の名称.....	5
商品仕様.....	6
ボタン機能紹介.....	7

## 準備

充電する.....	8
オープンイヤヤー イヤホンの装着方法.....	9

## 基本操作

本機の電源を入れる.....	10
本機の電源を切る.....	10
音量を調整する.....	10

## Bluetooth接続

PC端末接続.....	11
スマホ端末接続.....	13
オンラインソフト.....	15
マルチポイント接続.....	17

スポンジイヤヤーパッド交換手順.....	18
----------------------	----

故障かなと思ったら(参考).....	19
サポート窓口.....	22

# 付属品

同梱物がそろっているかご確認ください。

- ヘッドホン本体
- 充電専用USBケーブル
- 日本語説明書
- スポンジイヤークッション（2セット）



•包装材は商品を取り出した後、適切に廃棄してください。

# お手入れ

•乾いた柔らかい布で拭いてください。

-汚れがひどいときは、水に浸した布をよく絞ってから汚れを拭き取り、そのあと、乾いた布で拭いてください。

-ベンジン、シンナー、アルコール、台所洗剤などの溶剤または化学雑巾は、外装ケースが変質したり、変色する恐れがありますので使用しないでください。

## 安全上の注意 必ず守ること

お使いになる人や他の人への危害、財産への損害を未然に防止するため、必ずお守りいただくことを、次のように説明しています。

■表示内容を無視して、誤った使いかたをした時に生じる危害や損害の程度を、次の表示で区分し説明しています。

**⚠ 警告** この表示の欄は、「死亡または重傷を負う可能性が想定される」内容です。

**⚠ 注意** この表示の欄は、「傷害を負う可能性または物的損害のみ発生する可能性が想定される」内容です。

■お守りいただく内容の種類を次の絵表示で区分し、説明しています。(下記は絵表示の一例です。)

 このような絵表示は、してはいけない「禁止」内容です。

 このような絵表示は、必ず実行していただく「強制」内容です。

# 安全上の注意 必ず守ること



## 警告

- 絶対に分解したり、改造しない



火災・感電の原因になります。

- 火の中に投入したり、加熱しない



破裂による火災・けがの原因になります。

- 水につけたり、水をかけない



感電・故障の原因になります。

- 本製品内蔵の電池が液漏れした場合は直ちに使用を中止する。



発火・炸裂の原因になります。

- 本製品内蔵の電池の液が目に入ったときは、こすらずにきれいな水で洗ったあと、直ちに医師に相談する



失明などの原因になります。

- 本製品やケーブルの充電用端子に液体やホコリなどが付着しないように清掃する



発熱・発火・やけどの原因になります。

- 運転中は使用しない



自動車、オートバイ、自転車などの運転中はイヤホンを使用したり、細かい操作をしたりすることは絶対お止めください。交通事故の原因になります。

- 周囲の音が聞こえないと危険な場所では使用しない



踏切や駅のホーム、車の通る道、工事現場などでは周囲の音が聞こえないと危険です。事故やけがの原因になります。

- 異常・故障時は直ちに使用を中止する



液漏・発火・炸裂の原因になります。

- 雷が鳴り出したら、本体やケーブルに触れない



感電の原因になります。

- 充電中の異常(充電しない、以前より熱くなる、本体が変形したなど)発生時は直ちに使用を中止する



直ちに使用を中止し、Geoお客様サポートセンターにご連絡ください。

# 安全上の注意 必ず守ること

## ⚠ 注意

- 本製品に強い衝撃や圧力を加えない

 火災・感電の原因になります。

- 油煙、湯気、湿度、ほこりの多い場所で使用しない。

 火災・感電・故障の原因になります。

- 医療機器の近くで使用しない

 電波が医療用電気機器に影響在与元おそれがあります。

- 心臓ペースメーカーの装着部位から22cm以上離す

 電波の影響で誤動作の原因となるおそれがあります。

- 航空機内で使用する場合は、客室乗務員の指示に従う

 電波の影響で誤動作の原因となるおそれがあります。

- 大音量で長時間連続使用しない

 聴力障害などの原因になることがあります。

- 使用開始時はボリュームを下げてから装着する

 突然大きな音が出て、耳をいためる原因になります。

- 製品仕様の充電時間を過ぎても充電が完了

 しない場合は、充電を中止する液漏・発火・炸裂の原因になります

- 直射日光が強いところ、炎天下の車内での使用や保管をしない

 破損・発熱の原因になります。

- 本製品を温度の高くなるストーブ・コンロなどの近くに置かない

 液漏・本体の変形の原因、寿命が短くなることがあります。

- 小さなお子様の手の届かないところに保管する

 誤飲など思わぬ事故をまねくことがあります。

- ケーブルを抜くときはケーブルを持たずに必ずプラグを持って引き抜く

 ケーブルを持って抜くと断線や故障の原因になります。

- 充電中は、本製品および充電ケーブルの周りに物を置かない

 感電・ショートの原因になります。

- イヤホンにキャッシュカードなどの磁気カードを近づけない

 本製品に内蔵された磁石の影響により、カード情報が損なわれる可能性があります。

# 安全上の注意 必ず守ること

## 使用上の注意

- 本製品の使用に関して、お使いの機器のメモリー内容が消去されても保証は一切いたしません。あらかじめご了承ください。
- 補聴器、ペースメーカー、その他の医療用電気機器、火災報知器、自動ドア、その他の自動制御機器に影響を与えるおそれがあります。誤動作による故障や事故の原因になりますので、本製品を近くでは使用しないでください。
- 交通機関や公共の場所では音量に注意し、周りの方の迷惑にならないようにしてください。
- 本製品の使用中に気分が悪くなった場合は、すぐに使用を中止してください。
- 本書に記載されている以外でのご使用にて損害が発生した場合は、弊社は一切の責任を負いません。
- 本製品を使用せず、長期間保管した場合、バッテリー性能は低下します。
- 本製品は国内専用です。海外では国によって電波使用制限があるため。

# 各部の名称

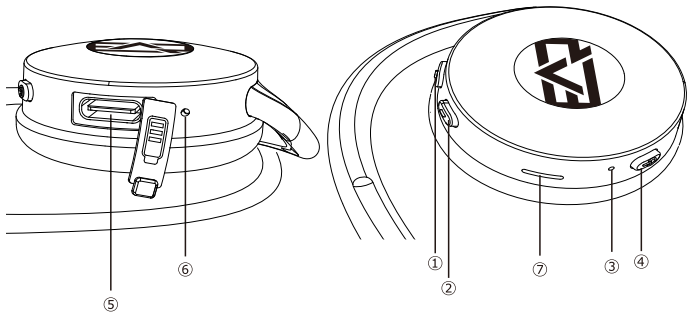

- ①“+”音量調節ボタン    ②“-”音量調節ボタン    ③LEDランプ（通用）  
④電源ボタン    ⑤Type-C充電ポート    ⑥マイク    ⑦サウンド

# パッケージ内容

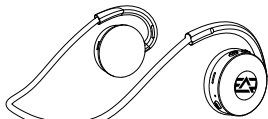

①イヤホン本体 x1

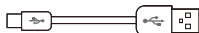

②USB Type-C 充電ケーブル



③スポンジイヤークッション（2セット）



④取扱説明書  
（本紙・保証書内容記載）x1

# 商品仕様

製品向上のため、製品仕様は予告なく変更する場合がありますので、あらかじめご了承ください。

商品仕様	型番	Earaku SoundFold J135
	イヤホンタイプ	オープンイヤー型
	イヤホン本体質量	約34g
	使用温度範囲	-20°C~+40°C
	湿度範囲	25~95%(ただし結露なきこと)
イヤホン部	ドライバー-型式	ダイナミック型
	ドライバー-サイズ	27mm
	音圧感度	120±3dB
	防水規格	IPX6
	インピーダンス	32 Ω
	再生周波数帯域	20Hz~20kHz
マイクロホン部	マイク感度	-40dB±3dB
通信仕様	Bluetooth	V5.4
	対応プロファイル	A2DP/AVRCP/HFP
	対応コーデック	SBC、AAC、LC3
	使用周波数帯域	2.402-2.480GHZ
	受信距離	約10m(障害物がない場合)
イヤホン部 その他	イヤホン本体バッテリー-量	250mAh
	連続音楽再生時間	約23時間 (音量50%)
	連続通話時間	約19時間 (音量50%)
充電仕様	充電電圧	5V/1A
	イヤホン本体充電時間	約2.5H
	充電ポート	USB Type-C 充電式
付属品	イヤホン本体 USB Type-C 充電ケーブル	スポンジイヤーパッド (2セット) 取扱説明書(保証期間: 12ヶ月)

# ボタン機能紹介

	3秒以上長押しで電源が入り、4秒以上長押しで電源が切れます。
	1回クリックして音楽を再生、再度クリックで一時停止します。
	Bluetoothペアリング成功の状態： 電源ボタンを5秒間長押しすると、イヤホンがペアリングモードになります。
	着信中、1回でクリックすると、電話の応答になります。 通話中、1回でクリックすると、電話の終了になります。
	着信中、2秒で長押しと、通話拒否になります。
	音楽再生時、  ボタンをクリックすると、音量を上げます。
	音楽再生時、  ボタンをクリックすると、音量を下げます。

## ■ご注意事項

- ◆イヤホンの電池が切れた場合や、ペアリングがタイムアウトした場合、本機は自動電源オフとなります。
- ◆イヤホンを充電しながら、使えません。充電中は電源が入らず、Bluetooth接続もできません。

# 充電のしかた

## ご使用前のご案内

- ① ご使用前に必ずバッテリーを満充電してください。  
(出荷時の表示残量は実際と異なる場合があります)
- ② 充電中は指示ランプが赤で点灯し、充電が終わると消灯します。

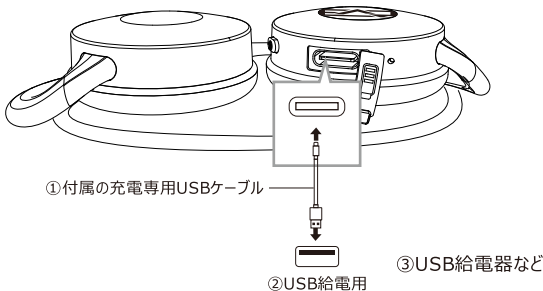

## 充電時間

2.5H (※電源が完全に切れた場合にフル充電にかかる時間です。)

USB給電器などを使用する場合は、USBケーブルを接続してから、コンセントに取付けてください。

- ① パソコンがスタンバイ (待機状態) またはスリープ状態になっていると、充電されないことがあります。
- ② 付属のUSBケーブル以外は使わないでください。故障の原因になります。
- ③ 長時間使用しない場合、内蔵の充電式電池が劣化する恐れがありますので、少なくとも半年に一度は充電してください。
- ④ 本機にUSBケーブルを接続したまま使用することはおすすめしません。

## 電池残量のお知らせ

低電量状態になると、「バッテリーが少なくなりました、充電してください。」の音声ガイダンスで5分/1回お知らせします。

# 使いかた

## オープンイヤー イヤホンの装着方法

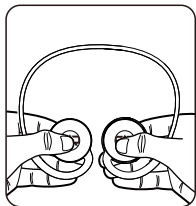

**ステップ1**

イヤホンの正面を自分に向け、ケーブルが外側に半円を描くようにします。

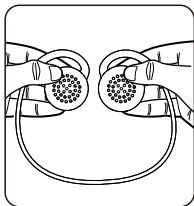

**ステップ2**

イヤホンを裏返し、イヤパッド側を上にし、ケーブルが半円形で自分の方に向くようにします。

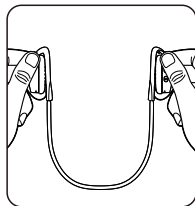

**ステップ3**

両側のイヤパッドをつまんで中央に向かって閉じると、正しい装着角度になります。



**ステップ4**

イヤホンを装着すると、側面は図のようになります。

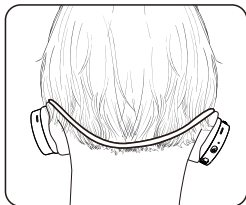

**装着完了です**

ご使用をお楽しみください。

# 基本操作

## 本機の電源を入れる

電源『』ボタンを3秒で押すと青色ランプが1秒で点灯してから、青色ランプと赤色ランプは点滅します。

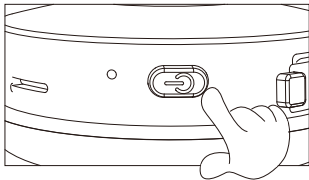

## 本機の電源を切る



電源『』ボタンを4秒で押すと、赤色ランプが点灯になり、1秒後消灯します。  
● 赤色指示ランプが消灯し、本機の電源が切れます。

### ※ご注意

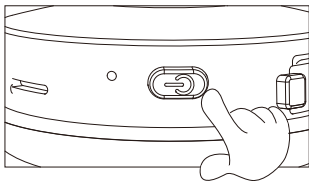
- 音量が歪むときは音量を下げてください。
- 無線接続が5分以上接続しない場合、本機は自動的に電源が切れます。  
(オートパワーオフ機能)



## 音量を調整する

- 音量調節ボタン『』『』をクリックする。
- 最小音量と最大音量の時、操作音が鳴ります。
- 電源が切っても、音量の設定は保持されます。

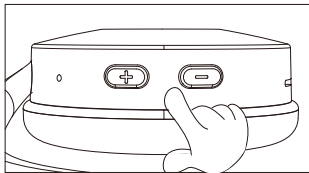

# 使いかた(パソコンで使う)

## パソコンで使う

### Windows 10の場合

- ① 本体の電源スイッチをオンにします。トーンが鳴り、LEDランプが赤色と青色交互に点滅します。
- ② パソコン画面の左下のWindowsマークをクリックして、スタートメニューを立ち上げます。
- ③ 「設定」をクリックします。
- ④ 「デバイス」をクリックします。

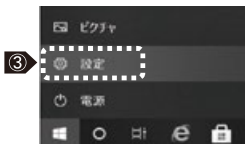

- ⑤ 「Bluetoothとその他のデバイス」をクリックします。
- ⑥ Bluetoothがオンになっていることを確認してください。
- ⑦ 「Bluetoothまたはその他のデバイスを追加する」をクリックします。

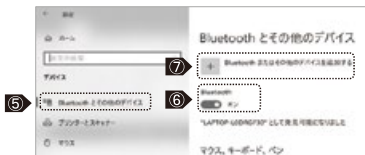

- ⑧ 「デバイスを追加する」の画面が表示されるので、「Bluetooth」をクリックします。



# 使いかた(パソコンで使う)

⑨「Earaku J135」をクリックします。

⑩接続が完了すると、パソコンに右の画面が表示されますので、「完了」をクリックしてください。

※5分以内に接続を完了してください。

※5分以上経過してしまった場合や接続がうまくいかなかった場合は、最初からやり直してください。

※「Earaku J135」の下に「音声、音楽に接続済み」と表示されていることを確認してください。

※一度パソコンから「Earaku J135」を削除した場合や、パソコンを再起動した場合、仕様により設定がリセットされることがあります。その際は再度「Earaku J135」を選択してください。



⑪音が出ない場合は、パソコンのマイクおよびスピーカーの設定を調整します。パソコンの左下のスタートボタンから「設定」→「システム」→「サウンド」をクリックします。出力と入力で「Earaku J135」を選択します。

⑫必要に応じてマスター音量をスライドさせて調整します。

## ご注意

●一度パソコンから「Earaku J135」を削除した場合や、パソコンを再起動した場合、仕様により設定がリセットされることがあります。その際は再度「Earaku J135」を選択してください。

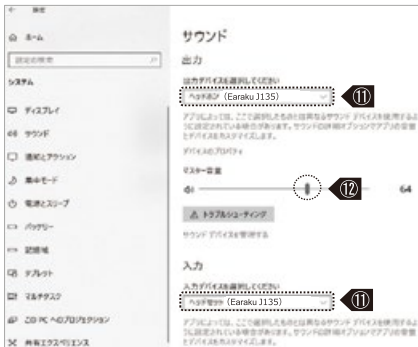

# 使いかた

## ペアリング

### <iPhoneとの接続例>

※機種やOSのバージョンによって設定方法は異なります。

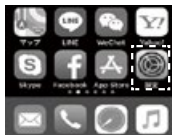

- ① iPhoneの画面にある「設定」を選択します。 ②「設定」内の「Bluetooth」をタッチします。



- ③「Bluetooth」の「オフ」の部分タッチまたはスライドさせて「オン」にします。 ④検出されたBluetooth機器がリストに表示されますので、その中から“Earaku J135”を選択します。ペアリングが完了するとLEDランプが青色の点滅に変わります。



- ⑤Bluetooth接続を解除したり、登録を削除したい場合は、デバイス名の右をタップして次の画面でいずれかを選択します。

# 使いかた

## ペアリング

### <Androidとの接続例>

※機種やOSのバージョンによって設定方法は異なります。

「設定」 ➡ 「機器接続」 ➡ 「Bluetooth」



①「Bluetooth」をタッチ



②タッチしてBluetoothをオンにする

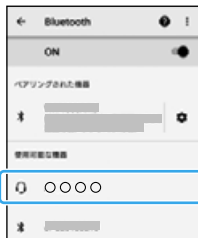

③検出されたBluetooth機器がリストに表示されますので、その中から“Earaku J135”を選択します。ペアリングが完了するとLEDランプが青色の点滅に変わります。

④パスキーを要求された場合はxxxxを入力してください。

※ヒント: 一部のデバイスでは、Bluetooth接続時にイヤホンとスマートフォンの音量同期しない場合があります。

# 使いかた(オンライン会議で使う)

## オンライン会議で使う

ビデオ通話やオンライン会議で使用する場合は、アプリ内のマイクやスピーカーの設定が必要になります。  
※使用するアプリによって設定方法が異なりますので、各アプリの使い方をよく確認してください。

### <Google Meetの場合>

「設定」→「音声/ビデオ」と選択して、マイクとスピーカーを“Earaku J135”に設定してください。  
必要に応じてスピーカーの音量をスライドさせて調整してください。

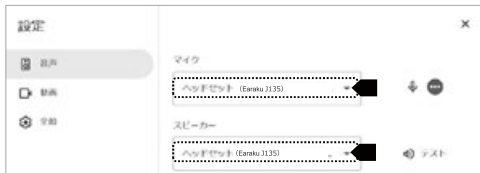

### <zoomの場合>

「設定」→「オーディオ」と選択して、マイクとスピーカーを“Earaku J135”に設定してください。  
必要に応じてスピーカーの音量をスライドさせて調整してください。



※ソフトウェアのバージョンによって操作が異なる場合があります。また、すべてのソフトウェアバージョンとの互換性を保証することはできません。対応できない場合はお問い合わせください。引き続きソフトウェア対応の最適化に努めてまいります。

# 使いかた(オンライン会議で使う)

## <Teamsの場合>

「設定」→「オーディオ」と選択して、マイクとスピーカーを“Earaku J135”に設定してください。  
必要に応じてスピーカーの音量をスライドさせて調整してください。

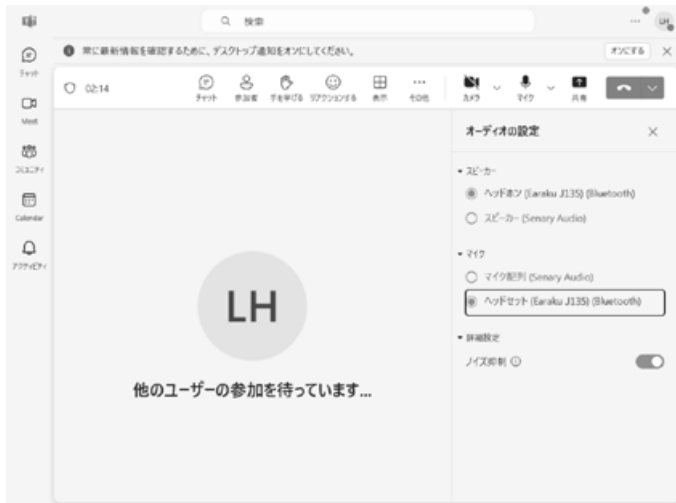

The screenshot shows the Microsoft Teams interface during a meeting. The main window displays a large grey circle with the initials "LH" and the text "他のユーザーの参加を待っています..." (Waiting for other users to join...). The top navigation bar includes icons for Chat, Join, Stop Meeting, Rejoin Meeting, Meeting Controls, and More. The right-hand side panel is open to "オーディオの設定" (Audio Settings). Under the "スピーカー" (Speaker) section, "ヘッドセット (Earaku J135) (Bluetooth)" is selected with a radio button. Under the "マイク" (Microphone) section, "ヘッドセット (Earaku J135) (Bluetooth)" is also selected and highlighted with a red box. A "詳細設定" (Advanced Settings) section at the bottom has a "ノイズ抑制" (Noise Reduction) toggle switch turned on.

# 使いかた

## マルチポイントの設定

本製品は2台のBluetooth機器(スマートフォン、タブレットなど)の待ち受けを行うことができます。

- ・2台同時に着信を待つことができます。
- ・1台で音楽を再生してもう1台で着信を待つことができます。

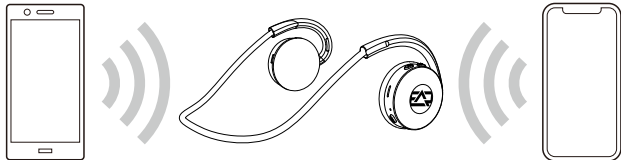

### ● 設定方法

- ①1台目のBluetooth機器とペアリングして機器の登録を行います。  
ペアリングが完了したら、Bluetooth機器のBluetoothをオフにします。
- ②2台目のBluetooth機器をペアリングします。
- ③2台目のBluetooth機器のペアリング完了後、1台目のBluetoothをオンにして本製品“Earaku J135”を再度選択します。

以上で設定完了です。1台目のBluetooth機器と2台目のBluetooth機器が共に接続され、待ち受け状態となります。同時に使用出来るBluetooth機器は2台までです。

本製品に接続するBluetooth機器の取り扱いについてはBluetooth機器の取扱説明書をご参照ください。

# 交換可能なスポンジイヤーパードの取り付け方法

## 正しい取り付け・取り外し手順

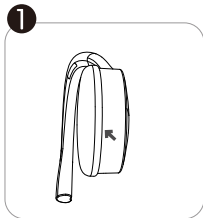

① 指の爪を使ってイヤホンとイヤーパードのすき間(矢印が指している部分)を引っ掛けてください。

分解する

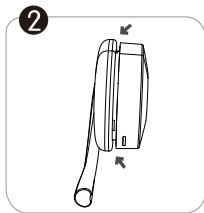

② 周囲を囲んで外に広げる。

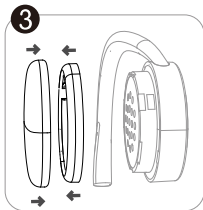

③ スポンジカバーのアクセサリを取り出し、古いスポンジカバーを取り外して、新しいスポンジカバーに交換する。

再装着する



留め具の位置

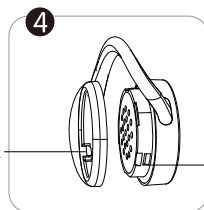

④ スポンジカバーのアクセサリを元に戻し、取り付けの際に、留め具の位置を合わせて、イヤホンのクリップ部分に軽く押し込んでください。

# お手入れ

汗や水が付着したままにしておくと、充電ができなくなる原因となりますので、ご使用後は速やかにふき取ってください。

- お手入れには、乾いた布か、水に浸した柔らかい布をよく絞りお使いください。
- シンナー、ベンジンなどの溶剤・洗剤を使用しないでください。
- 本製品を水や石けんで洗わないでください。  
イヤホンの充電用USB端子が汚れていると、充電できない場合があります。  
充電用USB端子が汚れている場合、柔らかい布や綿棒、ブラシなどで取り除いてください。
- 充電用USB端子の汚れがひどい場合は、アルコール系のウエットティッシュで汚れを取り除き、乾いた布でふき取ってください。

# 本製品の防水性能について

本製品は、防水規格IPX6相当の仕様となっています。いかなる方向からの水の直接飛沫によっても有害な影響を受けません。防水性能は永続的なものではなく、通常の使用によって防水性能が低下する場合があります。

- 完全防水ではありませんので、水中では使用しないでください。
- 故意に流水を浴びせたり、水没させないでください。
- 本製品を水や石けんで洗わないでください。
- お風呂やシャワーでの使用は推奨しておりません。
- 本製品についた汗、雨水、海水などをよくふき取ってください。
- お客様の誤った取り扱いにより水の侵入で故障した場合は保証対象外となります。
- 本製品に付属する充電ケーブルおよびオーディオケーブル類は防水仕様ではありません。  
水がかかる恐れがある場所で使用しないでください。

# 故障かなと思ったら(参考)

修理を依頼される前に、以下の症状と対応をご確認ください。これらの対応でも解決しない場合や、記載のない症状がある場合は、お買い上げの販売店にご相談ください。

症状	原因および対応のしかた
音が出ない	● 接続している機器でミュートまたは小さい音量になっていませんか。
	● 接続している機器で音量を調整してください。
	● 接続している機器の音声出力デバイスとして『Earaku J135』が選択されているか確認してください。(確認方法は、P11ページを参照)
	● 本機の電源が入っているか確認してください。
	● Bluetooth接続後、5分以上無操作で電源が自動オフになってないか？再度電源を入れてください。
	● 無線接続されていますか、無線接続状態を確認してください。
音が小さい	● 接続している機器の音声出力デバイスとして「Earaku J135」が選択されるか確認してください。(確認方法は、P12ページを参照)
	● 接続機器や本機の音量をそれぞれ上げてください。
	● 再生するコンテンツ自体に問題がないか確認してください。他の機器で同じコンテンツを再生してみてください。
音が途切れる雑音が多い 音質が悪い	● 2.4GHz帯電波を利用する無線LAN機器や電子レンジが干渉してないか？干渉機器を遠ざけてください。
	● 使用可能通信距離(約10 m)を超えていませんか、本機と接続機器を近づけてください。

# 故障かなと思ったら(参考)

修理を依頼される前に、この表で症状をお確かめください。なお、これらの処置をしても直らない場合や、この表以外の症状は、お買い上げ先にご相談ください。

症状	原因および対応のしかた
本機の電源が入らない	<ul style="list-style-type: none"><li>● 本機が充電されているか確認してください。</li></ul>
充電できない	<ul style="list-style-type: none"><li>● 5V/1A出力PSE認証済み純正充電アダプターをご使用ください、正しく充電できない場合があります。USB ACアダプターやパソコンに複数の接続端子がある場合、使用する端子の供給能力を確認してください。</li></ul>
	<ul style="list-style-type: none"><li>● USB ACアダプターの機種によっては充電できない場合があります。</li></ul>
	<ul style="list-style-type: none"><li>● 同じUSB ACアダプターで複数の機器を充電している場合は、他の機器を外してください。</li></ul>
	<ul style="list-style-type: none"><li>● 付属の充電専用のUSBケーブルを使用していますか。市販のケーブルの仕様によっては充電できない場合があります。</li></ul>
	<ul style="list-style-type: none"><li>● 室温は0℃～45℃（許容周囲温度）で充電してください。許容周囲温度の範囲内でも、動作中または動作終了直後に電池の温度上昇が検知され、充電できない場合があります。その場合は、使用を中止して本機を冷ましてください。</li></ul>
充電しても使用できる時間が極端に短い	<ul style="list-style-type: none"><li>● バッテリーの寿命の可能性がありますが。購入先にお問い合わせください。（確認方法は、P8ページを参照）</li></ul>
本機の電源が勝手に切れる	<ul style="list-style-type: none"><li>● 無操作状態が5分以上続くと自動で電源が切れる仕様です。</li></ul>
	<ul style="list-style-type: none"><li>● 再度電源を入れてください。</li></ul>
	<ul style="list-style-type: none"><li>● 電池残量がなくなっていないか確認してください。過大な入力信号があた場合、安全のために本機の機能が自動的に止り、電源が切れる場合があります。</li></ul>

# 故障かなと思ったら(参考)

修理を依頼される前に、この表で症状を確かめてください。なお、これらの処置をしても直らない場合や、この表以外の症状は、お買い上げ先にご相談ください。

症状	原因と対応のしかた
チャット相手に音声 が伝わらない	●チャット用アプリやミーティング用アプリで『Earaku J135』が音声出力デバイスに選ばれているか確認してください。
	●本機のマイクミュート設定になっていないか確認してください。
	●接続機器のマイク音量を上げてください。
	●マイクテスト機能あるアプリでご自身のチャット音声为正しく聞こえるか確認してください。
チャット音声の音質が悪い	●使用アプリのノイズ抑制機能をオフにして再度試してください。
音量が小さい	●接続機器の音量を上げてください。
チャット音量モードで設定を変更したが、変更後のヘッドセット出力音量が大きくなる	●本機は、音量が大きい時に抑制機能が働き、出力を抑える機能があります。故障ではありません音量を下げてから調整を行ってください。

- ※ 推奨電池能力（出力電流が1A）を持っていない機器から供給された際は動作を停止させる場合があります。故障ではありません。
- ※ 対応機種と接続してご利用になる前に、必ず各対応機器の取扱説明書をご確認ください。
- ※ 対応OSを搭載しているすべてのパソコンの動作を保証しているものではありません。
- 連続再生時間や充電時間は、使用条件や周囲の環境により変わります。
- この仕様は、性能向上のため、変更することがあります。

## サポート窓口

※製品の仕様や利用方法についてのご質問、または意見等ございましたら、右の公式LINE QRコード内のお問い合わせ画面より対応させていただきます。お問い合わせフォームに詳細をご記入ください。万が一製品に初期不良がある場合は、迅速に返金または交換などの対応をさせていただきます。

Email : support@earaku.com

